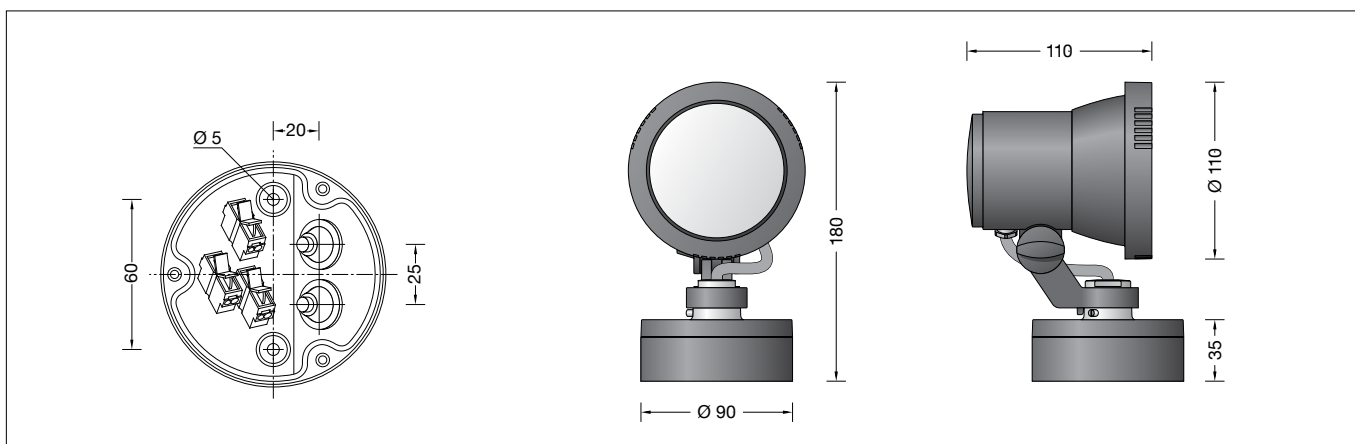

**BEGA****84 366**Scheinwerfer  
Floodlight  
Projecteur

IP 65

**Gebrauchsanweisung****Instructions for use****Fiche d'utilisation****Anwendung**

LED-Scheinwerfer mit breitstreuender Lichtstärkeverteilung für die ortsfeste Montage. Für die Anstrahlung von Pflanzen, von Mauern, Wandflächen und für viele andere Beleuchtungsaufgaben im privaten Bereich.

**Application**

LED floodlight with broad spread light distribution for permanent installation. For floodlighting plants, walls and other surfaces and for various lighting tasks in the private sector.

**Utilisation**

Projecteur LED, à répartition lumineuse extensive pour installation fixe. Pour l'éclairage de plantes, de murets, de surfaces murales et pour de nombreuses autres applications d'éclairage dans le secteur privé.

**Leuchtmittel**

Modul-Anschlussleistung	5 W
Leuchten-Anschlussleistung	6,5 W
Bemessungstemperatur	$t_a = 25 \text{ °C}$
Lebensdauerkriterien	50 000 h/L <sub>70</sub>

**Lamp**

Module connected wattage	5 W
Luminaire connected wattage	6.5 W
Rated temperature	$t_a = 25 \text{ °C}$
Service life criteria	50 000 h/L <sub>70</sub>

**Lampe**

Puissance raccordée du module	5 W
Puissance raccordée du luminaire	6,5 W
Température de référence	$t_a = 25 \text{ °C}$
Critères relatifs à la durée de vie	50 000 h/L <sub>70</sub>

**84 366 K3**

Modul-Bezeichnung	LED-0753/930
Farbtemperatur	3000 K
Farbwiedergabeindex	CRI > 90
Modul-Lichtstrom	590 lm
Leuchten-Lichtstrom	440 lm
Leuchten-Lichtausbeute	67,7 lm/W

**84 366 K3**

Module designation	LED-0753/930
Colour temperature	3000 K
Colour rendering index	CRI > 90
Module luminous flux	590 lm
Luminaire luminous flux	440 lm
Luminaire luminous efficiency	67,7 lm/W

**84 366 K3**

Marquage des modules	LED-0753/930
Température de couleur	3000 K
Indice de rendu des couleurs	CRI > 90
Flux lumineux du module	590 lm
Flux lumineux du luminaire	440 lm
Rendement lum. d'un luminaire	67,7 lm/W

**Produktbeschreibung**

Scheinwerfer besteht aus glasfaserverstärktem Kunststoff  
Sicherheitsglas klar  
Reflektoroberfläche Reinstaluminium  
Drehbereich des Scheinwerfers 350°  
Schwenkbereich -15°/+90°  
Werkzeuglose Brennlageeinstellung  
Montagedose mit 2 Befestigungsbohrungen  
ø 5 mm · Abstand 60 mm  
2 Leitungseinführungen zur Durchverdrahtung der Netzanschlussleitung ø 7-10,5 mm, max. 3G1,5<sup>□</sup>  
Anschlussklemmen und Schutzleiterklemme 2,5<sup>□</sup>  
LED-Netzteil  
100-240 V ~ 0/50-60 Hz  
DC 80-310 V  
Schutzklasse I  
Schutzart IP 65  
Staubdicht und Schutz gegen Strahlwasser  
CE – Konformitätszeichen  
Gewicht: 0,65 kg

**Product description**

Floodlight made of glass-fibre reinforced polyamide  
Clear safety glass  
Reflector surface made of pure aluminium  
Rotation range of floodlight 350°  
Swivel range -15°/+90°  
No tools are needed to adjust the operating position  
Mounting box with 2 fixing holes  
ø 5 mm · 60 mm spacing  
2 cable entries for through-wiring of mains supply cable ø 7-10,5 mm, max. 3G1,5<sup>□</sup>  
Connecting terminals and earth conductor terminal 2,5<sup>□</sup>  
LED power supply unit  
100-240 V ~ 0/50-60 Hz  
DC 80-310 V  
Safety class I  
Protection class IP 65  
Dust-tight and protection against water jets  
CE – Conformity mark  
Weight: 0.65 kg

**Description du produit**

Projecteur en polyamide renforcé à la fibre de verre  
Verre de sécurité clair  
Finition du réflecteur aluminium extra-pur  
Projecteur orientable sur 350°  
Inclinaison -15°/+90°  
Réglage ne nécessitant pas d'outil  
Boîte de montage avec 2 trous de fixation ø 5 mm · Entraxe 60 mm  
2 entrées de câble pour branchement en dérivation d'un câble de raccordement ø 7-10,5 mm, max. 3G1,5<sup>□</sup>  
Bornier et borne de mise à la terre 2,5<sup>□</sup>  
Bloc d'alimentation LED  
100-240 V ~ 0/50-60 Hz  
DC 80-310 V  
Classe de protection I  
Degré de protection IP 65  
Étanche à la poussière et protégé contre les jets d'eau  
CE – Sigle de conformité  
Poids: 0,65 kg

**Sicherheit**

Für die Installation und für den Betrieb dieser Leuchte sind die nationalen Sicherheitsvorschriften zu beachten. Der Hersteller übernimmt keine Haftung für Schäden, die durch unsachgemäßen Einsatz oder Montage entstehen. Werden nachträglich Änderungen an der Leuchte vorgenommen, so gilt derjenige als Hersteller, der diese Änderungen vornimmt.

**Safety indices**

The installation and operation of this luminaire are subject to national safety regulations. The manufacturer is then discharged from liability when damage is caused by improper use or installation. If any luminaire is subsequently modified, the persons responsible for the modification shall be considered as manufacturer.

**Sécurité**

Pour l'installation et l'utilisation de ce luminaire, respecter les normes de sécurité nationales. Le fabricant décline toute responsabilité résultant d'une mise en œuvre ou d'une installation inappropriée du produit. Toutes les modifications apportées au luminaire se feront sous la responsabilité exclusive de celui qui les effectuera.

## Überspannungsschutz

Die in der Leuchte verbauten elektronischen Komponenten sind nach DIN EN 61547 gegen Überspannung geschützt.

Um einen zusätzlichen Schutz z. B. vor Transienten etc. zu erreichen, empfehlen wir separate Überspannungsschutzkomponenten. Sie finden diese auf unserer Website unter [www.bega.de](http://www.bega.de).

## Lichttechnik

Halbstreuwinkel 36°

## Montage

Montagedose öffnen.

Netzanschlussleitung durch die Leitungseinführung in die Montagedose führen.

Montagedose mit beiliegendem oder anderem geeigneten Befestigungsmaterial am Montagegrund befestigen.

Dabei unbedingt beiliegende Dichtringe verwenden.

Schutzleiterverbindung herstellen und elektrischen Anschluss vornehmen.

Scheinwerfereinheit auf Montagedose setzen und fest verschrauben.

Scheinwerfereinstellung vornehmen.

Gelenkschraube lösen und Scheinwerfer einstellen. Gelenkschraube anziehen.

Anzugsdrehmoment = 2,5 Nm.

## Reinigung · Pflege

Leuchte regelmäßig mit lösungsmittelfreien Reinigungsmitteln von Schmutz und Ablagerungen säubern.

Dafür keinen Hochdruckreiniger verwenden.

## Bitte beachten Sie:

Den im Leuchtengehäuse befindlichen Trockenmittelbeutel nicht entfernen.

Er dient zur Aufnahme von Restfeuchtigkeit.

## Austausch des LED-Moduls

Die Bezeichnung des LED-Moduls ist auf einem Etikett in der Leuchte vermerkt.

BEGA Ersatzmodule entsprechen in Lichtfarbe und Lichtleistung den ursprünglich verbauten Modulen.

Der Austausch kann mit handelsüblichem Werkzeug durch qualifizierte Personen erfolgen. Anlage spannungsfrei schalten und Leuchte öffnen.

Bitte beachten Sie die Montageanleitung des LED-Moduls.

Dichtungen der Leuchte überprüfen, ggf. ersetzen.

Ein defektes Glas muss ersetzt werden.

Leuchte schließen.

## Overvoltage protection

The electronic components installed in the luminaire are protected against overvoltage in accordance with DIN EN 61547.

To achieve an additional protection against e.g. transients, etc. we recommend separate overvoltage protection components.

You can find them on our website at [www.bega.com](http://www.bega.com).

## Lighting technology

Half beam angle 36°

## Installation

Open mounting box.

Lead mains supply cable through the cable entry into the mounting box.

Fix the mounting box with enclosed or any other suitable fixing material onto the mounting surface.

Be sure to use the gasket rings supplied.

Make earth conductor connection and electrical connection.

Place floodlight unit onto the mounting box and screw up tightly.

Adjust the floodlight.

Undo the joint screw and adjust the floodlight.

Tighten the joint screw.

Torque = 2.5 Nm.

## Cleaning · Maintenance

Clean luminaire regularly with solvent-free cleansers from dirt and deposits.

Do not use high pressure cleaners.

## Please note:

Do not remove the desiccant pouch from the luminaire housing.

It is needed to remove residual moisture.

## Replacing the LED module

The designation of the LED module is noted on a label in the luminaire.

The light colour and light output of BEGA replacement modules correspond to those of the modules originally fitted.

The module can be replaced by qualified persons using standard tools.

Disconnect the system and open the luminaire. Please follow the installation instructions for the LED module.

Inspect and, if necessary, replace the luminaire gaskets.

Defective glass must be replaced.

Close the luminaire.

## Protection contre les surtensions

Les composants électroniques installés dans le luminaire sont protégés contre la surtension conformément à la norme DIN EN 61547.

Pour obtenir une protection supplémentaire contre la surtension, les tensions transitoires etc., nous proposons des composants de protection séparés. Vous les trouverez sur notre site web [www.bega.com](http://www.bega.com).

## Technique d'éclairage

Angle de diffusion à demi-intensité 36°

## Installation

Ouvrir la boîte de montage.

Introduire le câble de raccordement par l'entrée de câble dans la boîte de montage.

Fixer la boîte de montage sur la surface de montage avec le matériel de fixation fourni ou tout autre matériel approprié.

Utiliser impérativement les joints fournis.

Mettre à la terre et procéder au raccordement électrique.

Poser le projecteur sur la boîte de montage et visser fermement.

Régler le projecteur.

Desserrer la vis de la rotule et régler l'angle du projecteur. Serrer la vis de la rotule.

Moment de serrage = 2,5 Nm.

## Nettoyage · Entretien

Nettoyer régulièrement le luminaire et le débarrasser des dépôts et des souillures.

Ne pas utiliser de nettoyeur haute pression.

## Attention:

Ne pas ôter le sachet de dessiccant se trouvant dans l'armature.

Il permet d'absorber l'humidité résiduelle.

## Remplacement du module LED

La désignation du module LED est inscrite sur une étiquette collée dans le luminaire.

Les modules de rechange BEGA

correspondent aux modules d'origine en termes de couleur de lumière et de flux lumineux.

Le module LED peut être remplacé par une personne qualifiée à l'aide d'outils disponibles dans le commerce.

Travailler hors tension et ouvrir le luminaire.

Respecter la fiche d'utilisation du module LED.

Vérifier et remplacer les joints du luminaire le cas échéant.

Un verre endommagé doit être remplacé.

Fermer le luminaire.

## Ersatzteile

Ersatzglas	14001246
LED-Netzteil	DEV-0256/350
LED-Modul 3000 K	LED-0753/930
LED-Modul 4000 K	LED-0753/940
Reflektor	76001605
Dichtung Montagedose	83001738
Dichtung Glas	83001863

## Spare parts

Spare glass	14001246
LED power supply unit	DEV-0256/350
LED module 3000 K	LED-0753/930
LED module 4000 K	LED-0753/940
Reflector	76001605
Gasket mounting box	83001738
Gasket	83001863

## Pièces de rechange

Verre de rechange	14001246
Bloc d'alimentation LED	DEV-0256/350
Module LED 3000 K	LED-0753/930
Module LED 4000 K	LED-0753/940
Réfecteur	76001605
Joint boîte de montage	83001738
Joint	83001863