

# DECOR WALTHER®

Since 1973

Dieses Produkt enthält eine Lichtquelle der Energieeffizienzklasse **G**  
This product contains a light source of energy efficiency class **G**  
Ce produit contient une source lumineuse de classe d'efficacité énergétique **G**  
Questo prodotto contiene una sorgente luminosa di classe di efficienza energetica **G**

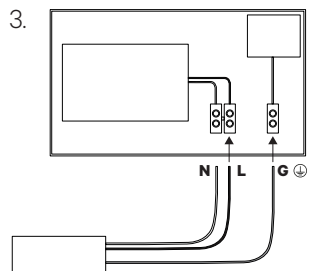
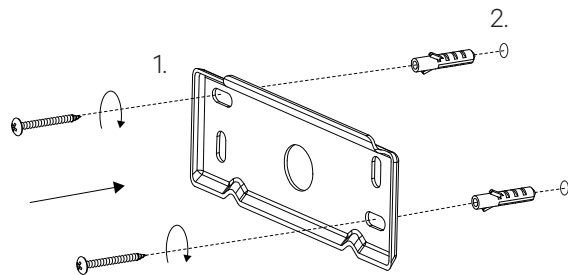

AUTO-OFF NACH 10 MIN  
AUTO-OFF AFTER 10 MIN  
FONCTION AUTO-OFF APRÈS 10 MIN  
FUNZIONE AUTO-OFF DOPO 10 MIN



DIREKTE SONNENREFLEKTION VERHINDERN  
AVERT DIRECT REFLECTION OF THE SUN  
ÉVITEZ LA RÉFLEXION DE SOLEIL DIRECTE  
IMPEDIRE UNA RIFLESSIONE DIRETTA DEL SOLE



FARBTEMPERATUR STUFENLOS 3000-5000K  
COLOUR TEMPERATURE CONTINUOUSLY 3000-5000K  
TEMPÉRATURE DE COULEUR EN CONTINU 3000-5000K  
TEMPERATURA DI COLORE IN CONTINUO 3000-5000K

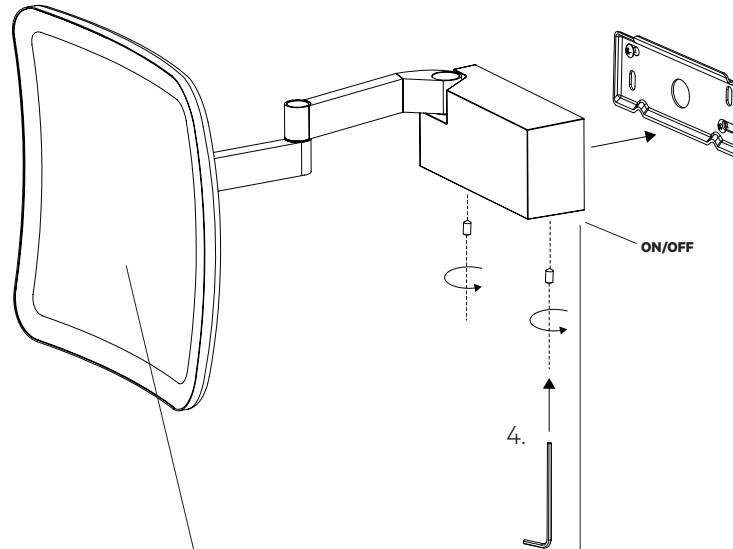

## Anleitung Wandmontage

1. Durchbohren Sie die Dichtung der Montageplatte für die Kabeldurchführung und die Schraublöcher.
2. Befestigen Sie die Montageplatte an der Wand. Beachten Sie, dass Schrauben und Dübel evtl. den baulichen Gegebenheiten angepasst werden müssen.
3. Unterbrechen Sie vor Montage den Stromkreis am Sicherungskasten. Schließen Sie den Spiegel an den Wandanschluss an. Elektroinstallationen sind ausschließlich durch Fachpersonal vorzunehmen.
4. Montieren Sie den Spiegel auf die Montageplatte.

## Instructions wall mounting

1. Pierce the gasket of the mounting plate for the cable and screw holes.
2. Install the mounting plate on the wall. Make sure to use screws and wall plugs which are appropriate for the given circumstances.
3. Disconnect the circuit at the fuse box before assembly. Connect the mirror to the electricity. The installation may only be carried out by authorised personnel.
4. Install the mirror on the wall mounting plate.

## Istruzioni di montaggio a parete

1. Percez le joint de la plaque de montage pour le cable et trous de vis.
2. Fixez le panneau de montage au mur. Utilisez des vis et des chevilles appropriées.
3. Couper l'électricité au niveau de votre compteur. Connectez le miroir à l'électricité. L'installation électrique soit réalisée par un professionnel.
4. Mettre le miroir sur le panneau de montage.

## Istruzioni di montaggio a parete

1. Forare la guarnizione della piastra di montaggio per il passacavo e i fori per le viti.
2. Fissare la placca di montaggio al muro. Utilizzare viti e tasselli appropriati.
3. Scollegare il circuito dalla scatola dei fusibili prima dell'installazione. Connettere lo specchio all'elettricità. L'installazione deve essere effettuato da un elettricista professionale.
4. Installare lo specchio sulla placca di montaggio.



## VISION S 5X

MONTAGE MOUNTING MONTAGE MONTAGGIO



DECOR WALTHER EINRICHTUNGS GMBH  
BETTINASTRASSE 72 D-63067 OFFENBACH AM MAIN  
INFO@DECOR-WALTHER.DE WWW.DECOR-WALTHER.DE

06.10.2022 / FG - CES

Alle Angaben ohne Gewähr. Maß- und Modelländerungen vorbehalten.  
All informations without engagement. Measurement and changes conditionally.  
Toutes les données sans garantie. Les dimensions et les modèles peuvent être modifiés sans préavis.  
Tutti i dati senza garanzia. Le dimensioni e i modelli sono soggetti a modifiche senza preavviso.