

SLAMP®

THE LEADING LIGHT

ISTRUZIONI PER IL MONTAGGIO / ASSEMBLING INSTRUCTIONS

LA LOLLO M

Sospensione / Suspension

Dim: Ø48 x h.35cm, maximum cable length 140 cm

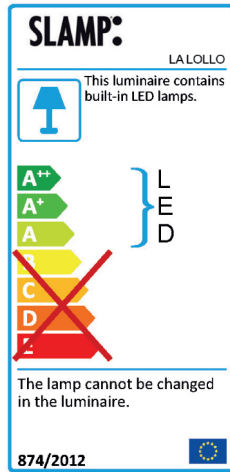
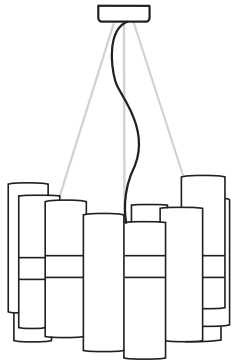

40W - 220-240Vac / 24Vdc - 4.600 Lumen - 2700 Kelvin
CRI > 90 - Dimmable with: PWM, 0-10 or Potentiometer

CE IP 20

MADE IN ITALY - INTERNATIONAL PATENT
Utility Model, Ornamental Design, Trade Mark, Copyright on Artist Design

SLAMP S.p.A. Via Tre Cannelle, 3 - 00040 Pomezia (Roma)
Tel.+39 06 9162391 (r.a.) Fax 06 91623933 - info@slamp.it - www.slamp.com



Prima di procedere al montaggio curarsi che l'interruttore generale di alimentazione sia spento.
A Before assembling the lamp, make sure that the main switch is off.

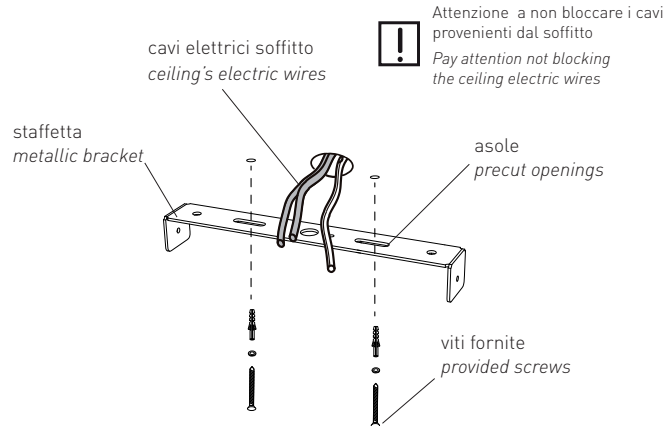

Forare il soffitto in due punti secondo le asole predisposte sulla staffetta e fissare quest'ultima con le viti fornite. Attenzione a non bloccare i cavi provenienti dal soffitto.
B Make holes in ceiling using the bracket's pre-cut openings as a guide. Insert the screw anchors and fasten the bracket with the provided screws, as shown. Do not block the ceiling electrical wires.

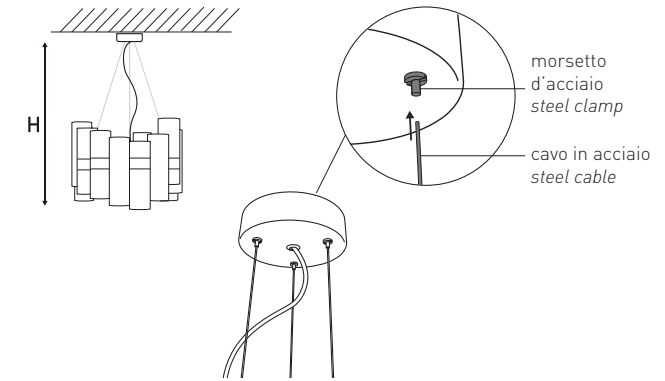

Per decidere l'altezza della lampada posizionarla al soffitto e regolare i cavi di acciaio inserendoli all'interno dei morsetti della coppetta come mostrato in figura.
C To set the lamp height, place cup on the ceiling and adjust steel cables by inserting them in the cup's metal clamps, as shown.

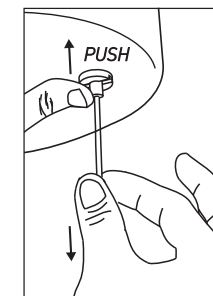
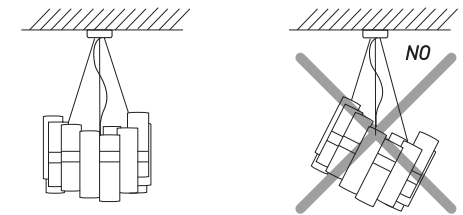

Per un corretto montaggio della lampada assicurarsi che i 3 cavi di acciaio siano della stessa lunghezza. Se si desidera allungare il cavo, premere l'estremità del morsetto d'acciaio e tirare il cavo verso il basso.
D The lamp is correctly installed when all three cables are the same length. To release the steel cable, push the clamp's edges and pull cable downwards.

VISTA GENERALE DEL TRASFORMATORE VIEW OF THE POWER SUPPLY CONNECTION

Consultare l'etichetta per altre informazioni riguardanti il trasformatore

For further information, consult power supply guide.

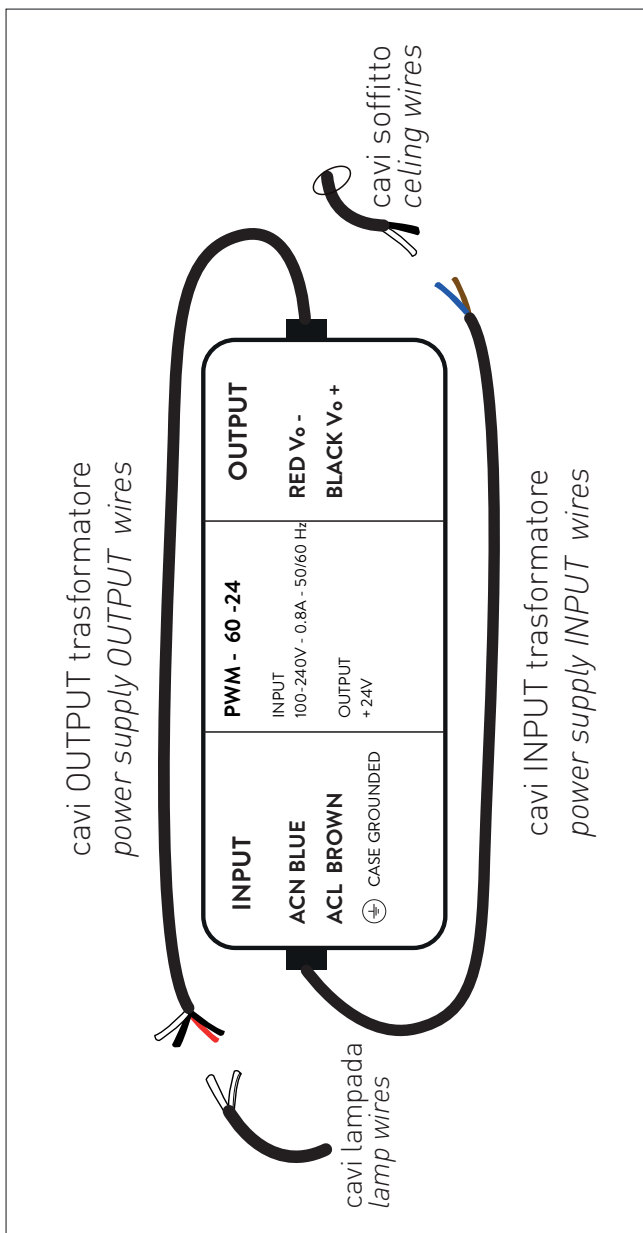

CONNESSIONE ELETTRICA ELECTRICALLY CONNECT THE LAMP

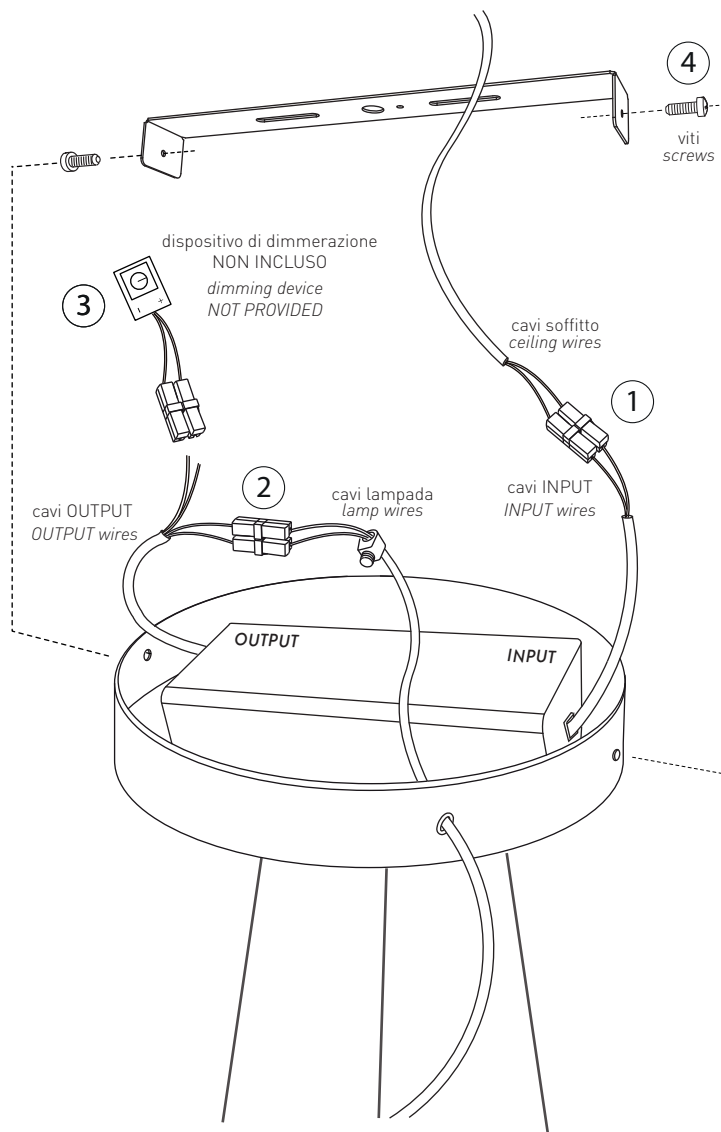

Collegare elettricamente la lampada seguendo i passaggi nella colonna accanto.

E Electrically connect the lamp following the steps below.

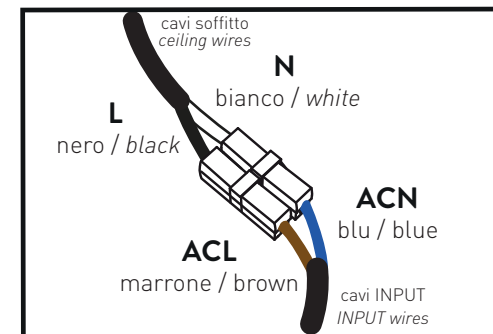

- 1 Connettere i cavi elettrici provenienti dal soffitto ai cavi INPUT del trasformatore tramite i morsetti come mostrato in figura.
Connect the ceiling wires with the INPUT wires through the wire connectors as show in the picture.

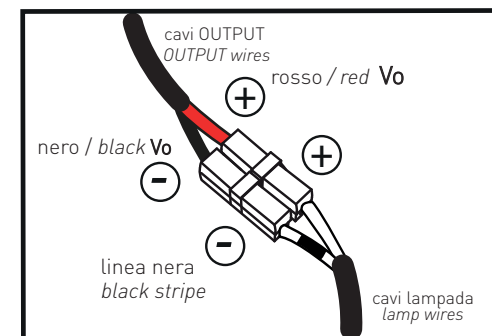

- 2 Connettere i cavi OUTPUT del trasformatore ai cavi elettrici dalla lampada tramite i morsetti come mostrato in figura.
Connect the OUTPUT wires to the lamp wires through the wire connectors, as show in the picture.



ATTENZIONE A NON INVERTIRE LA POLARITA'
IL NEGATIVO É IL CAVO CON UNA LINEA NERA

PAY ATTENTION NOT REVERSE THE POLARITY!
THE NEGATIVE CABLE IS THE ONE WITH THE BLACK STRIPE

3

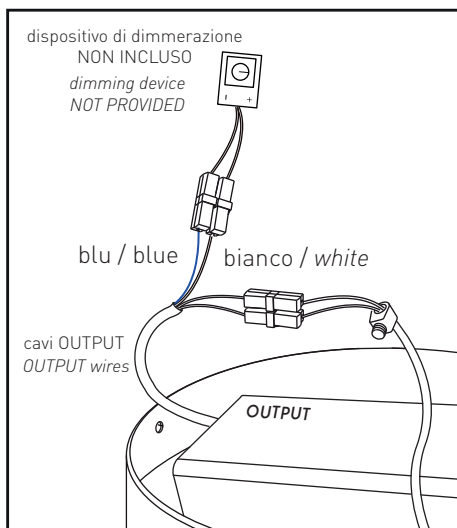

Se si desidera rendere la lampada dimmerabile, connettere il cavo bianco e il blu con i morsetti forniti al dispositivo di dimmerazione (non incluso) seguendo le **ISTRUZIONI DI ISTALLAZIONE DEL LED DRIVER** fornite. **Non usare un TRIAC DIMMER.**

*To make the lamp dimmable, connect the white and blue wires to the dimmer device (not provided) connectors, following the provided **LED DRIVER INSTALLATION DRIVE booklet**. Do not use a TRIAC DIMMER.*

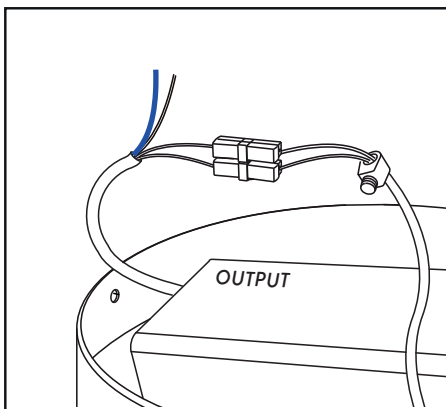

Se non si desidera rendere la lampada dimmerabile, lasciare il cavo bianco e quello blu non connesso.

If you don't want the lamp to be dimmable leave the white and blue wires unconnected as shown in the picture.

4

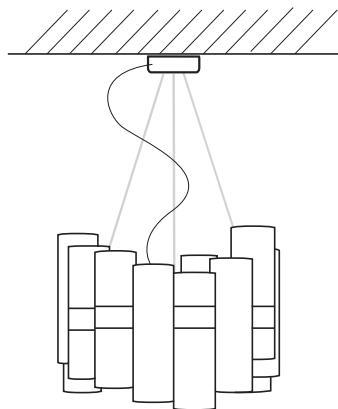

Fissare la coppetta alla staffetta mediante le viti.
Fix the ceiling rose to the mounting bracket with the screws.



Se il prodotto non si accende assicurarsi di non aver invertito la polarità del cavo.



Se il prodotto non si accende assicurarsi di non aver invertito la polarità del cavo.



La sorgente luminosa contenuta in questo apparecchio deve essere sostituita solo dal costruttore, dal suo servizio assistenza, o da personale altrettanto qualificato.

If the lamp's light source has been damaged, to avoid dangers, it must be replaced exclusively by manufacturer, by its customer service, or by other skilled workers.

Le superfici delle nostre lampade vanno pulite con un panno soffice inumidito con acqua, in alternativa utilizzare uno spray antistatico. Bisogna assolutamente evitare l'uso di acetone, alcool, trielina, ammoniaca, o di prodotti che contengano anche in minime quantità di questi detersivi. Evitare anche i detersivi in polvere, le paste abrasive e gli strumenti di pulizia con superficie ruvida quali le pagliette o le spugne ruvide.

Our lamp's surfaces should be cleaned using a soft, water damp cloth, otherwise use antistatic spray. Under no circumstances should acetone, trichloroethylene, ethyl alcohol, ammonia, or detersive containing even small quantities of these substances be used, because they attack plastic surfaces. Scouring powder, abrasive creams and all cleaning equipment with rough surfaces, should also be avoided.



SLAMP è conforme alla Direttiva UE (Unione Europea) del 2002 [2002/96/CE] riguardante i rifiuti di apparecchiature elettriche ed elettroniche, che mira a ridurre l'impatto dei rifiuti elettronici sull'ambiente. La Direttiva RAEE è stata recepita dalle leggi di tutti gli stati membri dell'Unione Europea.

SLAMP is in conformity with Directive 2002/96/EC (Waste Electrical and Electronic Equipment - WEEE).

ITALIANO / INFORMAZIONI AGLI UTENTI

Direttiva 2002/96/CE (Rifiuti di Apparecchiature Elettriche ed Elettroniche - RAEE)

Il simbolo RAEE utilizzato per questo prodotto indica che quest'ultimo non può essere trattato come rifiuto domestico. Lo smaltimento corretto di questo prodotto contribuirà a proteggere l'ambiente. Per maggiori informazioni sul riciclaggio di questo prodotto, rivolgersi all'ufficio competente del proprio ente locale, alla società addetta allo smaltimento dei rifiuti domestici o al negozio dove è stato acquistato il prodotto.

ENGLISH/ INFORMATION FOR USERS

Directive 2002/96/EC (Waste Electrical and Electronic Equipment - WEEE)

The use of the WEEE symbol indicates that this product may not be treated as household waste. By ensuring this product is disposed of correctly you will help protect the environment. For more detailed information about the recycling of this product, please contact your local authority, your household waste disposal service provider or the shop where you purchased the product.

FRANÇAIS/ INFORMATION AUX UTILISATEURS

Directive 2002/96/EC (Déchets d'équipements électriques et électroniques - DEEE)

L'utilisation du symbole WEEE indique que ce produit ne peut pas être traité comme déchet domestique. Assurez-vous de vous débarrasser de ce produit selon les lois en vigueur. Vous aiderez ainsi à protéger l'environnement. Pour plus d'informations détaillées sur le recyclage de ce produit, veuillez contacter les autorités locales, le fournisseur de service de mise au rebut des déchets domestiques ou le magasin où vous avez acheté le produit.

DEUTSCH/ BENUTZERINFORMATIONEN

Richtlinie 2002/96/EC (Elektro- und Elektronik-Altgeräte - WEEE)

Durch Verwendung des WEEE-Symbols weisen wir darauf hin, dass dieses Produkt nicht als normaler Haushaltsmüll behandelt werden darf. Sie tragen zum Schutze der Umwelt bei, indem Sie dieses Produkt korrekt entsorgen. Genauere Informationen zum Recycling dieses Produkts erhalten Sie von Ihrer Stadtverwaltung, von Ihrem Müllabfuhrunternehmen oder im Laden, in dem Sie das Produkt erworben haben.

ESPAÑOL/ INFORMACIÓN PARA EL USUARIO

Directiva 2002/96/EC (Residuos de aparatos eléctricos y electrónicos - RAEE)

El símbolo RAEE en un producto indica que éste no se puede eliminar como cualquier otra basura. Si garantiza la eliminación correcta del producto, ayudará a proteger el medio ambiente. Para obtener más informaciones sobre el reciclaje del mismo, póngase en contacto con las autoridades locales pertinentes, con el proveedor de servicios de recogida de basura o con el establecimiento donde adquirió el producto.

SLAMP
THE LEADING LIGHT