

Montage- und Gebrauchsanweisung

- (GB)** Assembly and Usage Instructions **(PL)** Instrukcja montażu i użytkowania
(F) Instructions de montage et d'utilisation **(RUS)** Инструкция по монтажу и эксплуатации
DE Diese Produkt enthält eine Lichtquelle der Energieeffizienzklasse F
EN This product contains light source(s) of energy efficiency class(es) F
FR Ce produit contient une/des source(s) lumineuse(s) de classe(s) d'efficacité énergétique F
PL Produkt zawiera źródła światła o klasie(-ach) efektywności energetycznej F
RU Это изделие содержит источники света с классом энергопотребления F

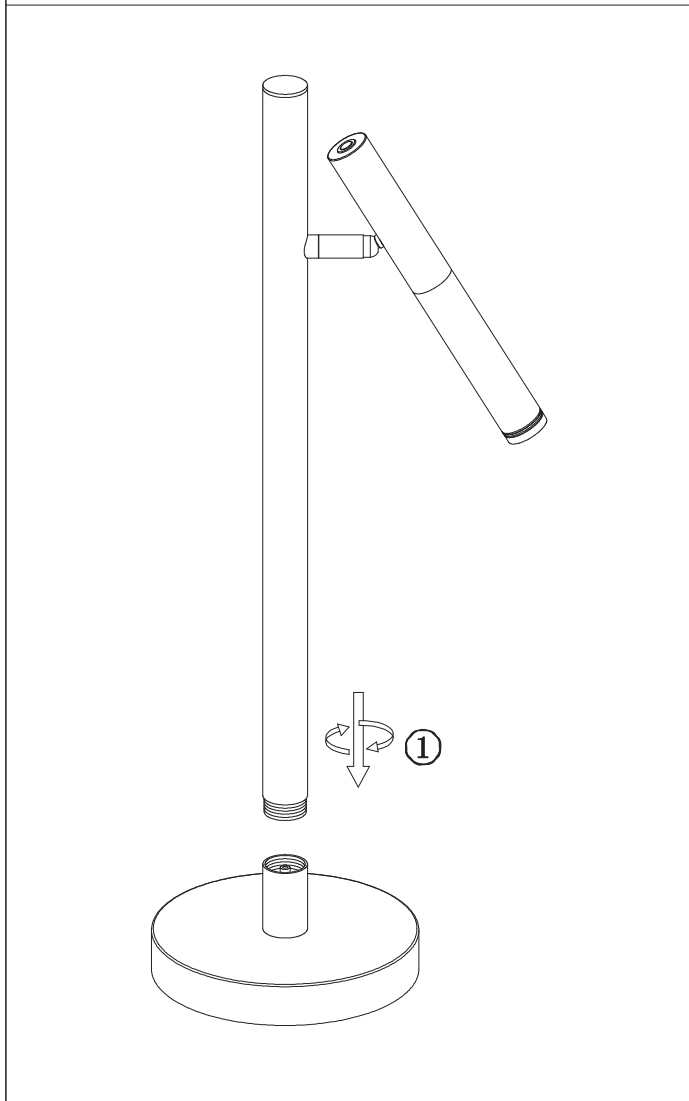

NACH VDE-VORSCHRIFT 0100 DARF DIESE LEUCHE NUR VON EINER FACHKRAFT (Z.B. ELEKTRIKER) MONTIERT WERDEN
 LED NUR DURCH DEN HERSTELLER TAUSCHBAR
 SOLLTEN DICHTUNGEN FEHLEN ODER BESCHÄDIGT SEIN DARF LEUCHE NICHT IN FUNKTION GENOMMEN WERDEN
 ERSATZTEILE SIND ÜBER DEN HERSTELLER ZU BEZIEHEN

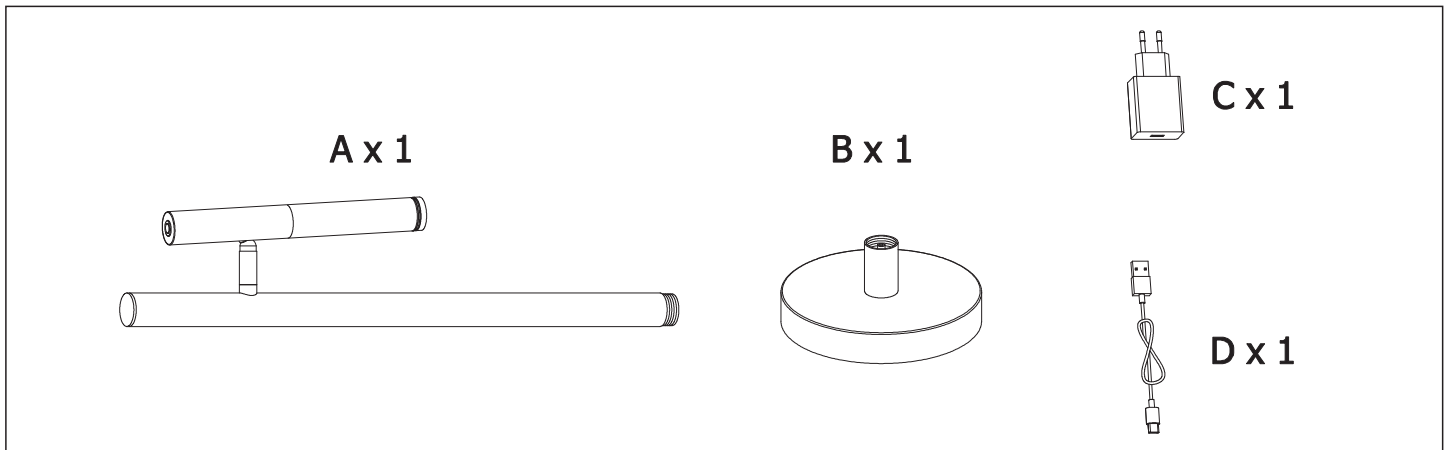

DIMMER ON/OFF

Ladezeit ca. 6 Stunden.
 Brenndauer bei voller Leistung ca. 12 Stunden.

Während der Ladezeit leuchtet eine kleine Lampe neben dem Kabeleinlass an der Ladebasis rot, bei vollständiger Aufladung leuchtet sie grün.

Charging time approx. 6 hours
 Burn time at full power approx. 12 hours.

During the charging time, a small light next to the cable inlet on the charging base lights up red; when fully charged, it lights up green.

1x kurzes drücken schaltet die Leuchte ein und aus. Nach einschalten der Leuchte, kann durch längeres drücken des Dimmers, das Licht gedimmt werden.

1x short press switches the light on and off. After switching on the lamp, the light can be dimmed by pressing and holding the dimmer.



Dieses Produkt enthält eine Lichtquelle der Energieeffizienzklasse F.