

ANGLEPOISE®

Type 75™ Mini | Designed by Sir Kenneth Grange

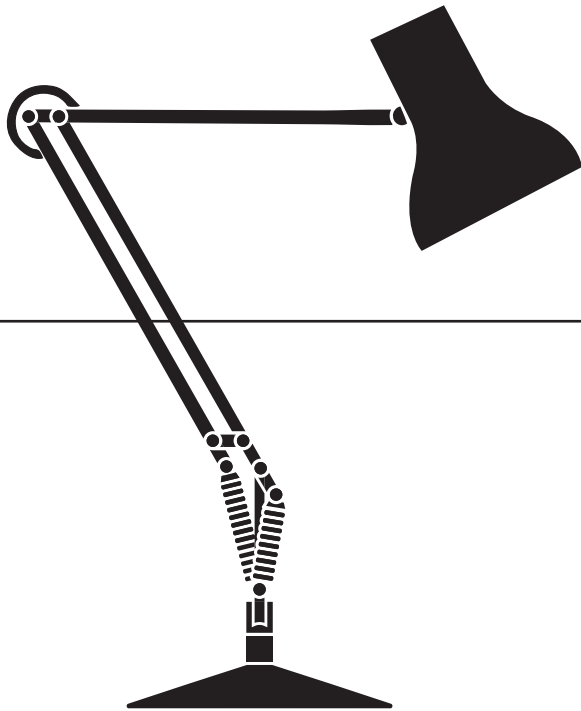

Type 75™ Mini
Desk Lamp

Type 75™ Mini Desk Lamp

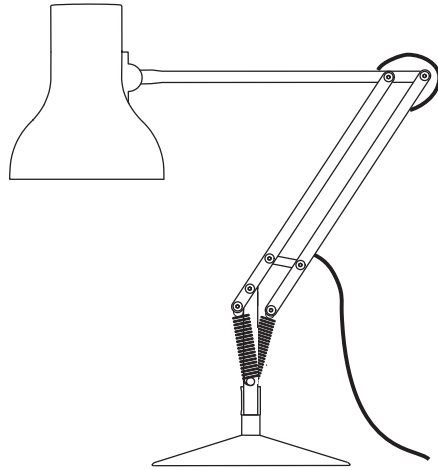

ASSEMBLY PARTS AND TOOLS:

Your Anglepoise® comes supplied with everything you need to assemble and install your product. The assembly parts and tools you'll find in the box are:



2x 100217
Allen Key

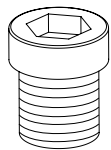

2x 100033
Anglepoise Grub
Screw

PARTS NOT TO SCALE

BULB INFORMATION:

Your Anglepoise® comes supplied with a 5.5W E27 LED golf ball bulb with a colour temperature of 2700K. This is the bulb we recommend for most applications.

If you require a different light output you can use an alternative bulb but, if the bulb is of a greater weight, balance may be affected. Recommended bulb weight 25g-60g. Recommended colour temperature: 2700K

Important: Do not use a bulb which exceeds the maximum wattage indicated inside the shade.

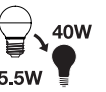
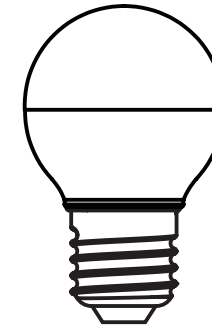

ADJUSTMENT:

Your Anglepoise® lamp is a finely balanced product. Ensuring the bulb is of the correct weight is essential for achieving balance. Use the Allen keys provided to fine tune the arms. See below.

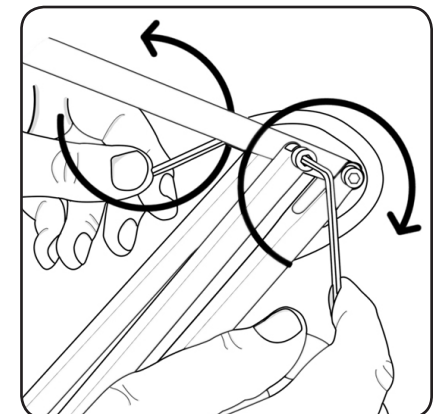
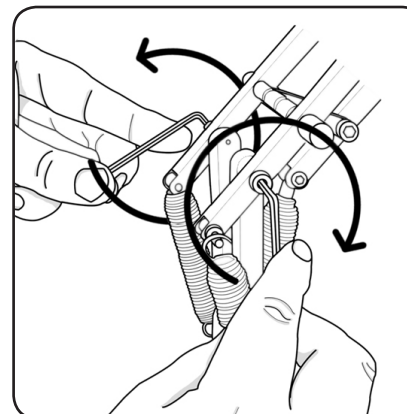

INSTALLATION:

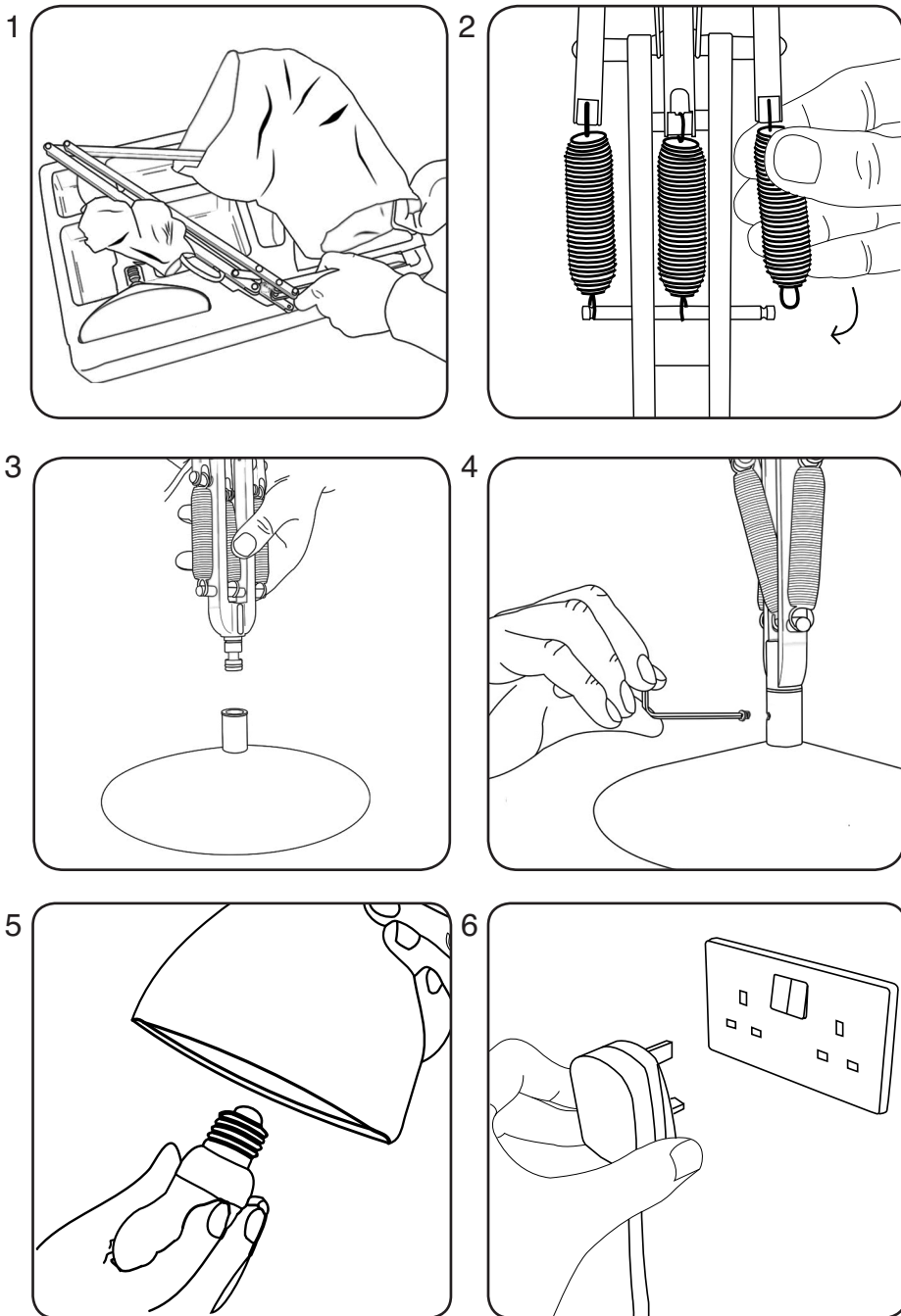

INSTRUCTIONS:

1. Remove base from the packaging and place onto an even surface.
2. Attach the two outer springs to the lamp.
3. Take the lamp and place it onto the base, ensuring it is fully seated.
4. Screw in the locating grub screw using the Allen key provided.
5. Screw in the bulb.
6. Plug the product in and turn it on using the switch.

ADJUSTMENT

Your Anglepoise® is a finely balanced product. To adjust the lamp, place on a level surface as a sloping surface will upset the balance. If necessary, carefully tighten the nuts until the shade and arms support themselves in any position. To avoid damage caused by excessive force, please take care with the movement range and characteristics of your product. It is also advisable to allow the shade to cool before adjustment or repositioning.

MAINTENANCE

Prior to cleaning or maintenance, always switch off and disconnect from the electricity supply and allow the shade to cool.

Repairs and the replacement of damaged cables or electrical parts should only be carried out by a qualified electrician, an authorised distributor or by Anglepoise® Ltd.

Your product should only be used in a dry indoor environment.

It is essential that any replacement bulb does not exceed the maximum wattage indicated inside the shade.

QUALITY AND SAFETY

This product is marked to demonstrate conformity with relevant directives. The minimum operating distance from illuminated objects and surfaces is 0.2m. Rated Voltage: 220V-240V AC / 50-60Hz.

INSTRUCTIONS D'ASSEMBLAGE:

1. Retirez soigneusement le socle du carton et placez-le sur une surface plane et résistante.
2. Mettez en place les deux ressorts latéraux.
3. Insérez la lampe dans son socle en prenant bien soin de l'enfoncer jusqu'au bout.
4. Vissez la petite vis BTR pour fixer la lampe à sa base en vous aidant de la clé Allen fournie.
5. Vissez l'ampoule.
6. Branchez le produit et allumez-le en utilisant l'interrupteur prévu à cet effet.

REGLAGES

Votre lampe Anglepoise® est une lampe parfaitement équilibrée. Pour l'ajuster, placez-la sur une surface horizontale. Une surface en pente perturberait son équilibre. Si nécessaire, resserrez précautionneusement les écrous jusqu'à ce que les bras et l'abat-jour se maintiennent aisément dans quelque position que ce soit. Pour éviter d'endommager la lampe en ajustant les écrous, il conviendra d'être attentif à respecter la portée prévue par le design du produit ainsi que de prendre en compte ses caractéristiques. Il est également préférable de laisser l'abat-jour refroidir avant de le repositionner ou de l'ajuster.

ENTRETIEN

Avant toute opération de nettoyage ou d'entretien, éteignez et débranchez toujours la lampe. Laissez refroidir l'abat-jour.

La réparation ou le remplacement de câblages électriques endommagés ne doit jamais être entreprise par quelqu'un d'autre qu'un électricien qualifié, un membre de l'équipe Anglepoise® ou un de ses représentants agréés.

Votre produit ne doit être utilisé qu'à l'intérieur et dans un endroit sec. Il est indispensable que toute ampoule de remplacement ne soit pas d'une puissance supérieure à la puissance maximum indiquée sur l'étiquette apposée sur l'intérieur de l'abat-jour.

QUALITE ET SECURITE

Ce produit est conçu dans le respect des règles applicables en vigueur. Il porte la marque CE ce qui prouve sa conformité aux directives européennes concernées. La distance minimale entre les objets et surfaces éclairés et la lampe est de 0,2m. Tension nominale : 220V-240V AC / 50-60Hz.

INSTALLATION:

1. Nehmen Sie den Lampenfuß aus der Verpackung und stellen Sie ihn auf eine ebene Oberfläche.
2. Bringen Sie die beiden äußeren Federn an der Lampe an.
3. Stellen Sie die Lampe auf den Fuß und stellen Sie sicher, dass sie vollständig einrastet.
4. Ziehen Sie zur Fixierung die Gewindeschraube an. Verwenden Sie hierzu den mitgelieferten Inbusschlüssel.
5. Schrauben Sie die Glühbirne ein.
6. Stecken Sie die Lampe ein und schalten Sie sie über den integrierten Schalter ein.

AUSRICHTUNG

Ihre Anglepoise®-Lampe ist ein sorgfältig ausgerichtetes Produkt. Stellen Sie die Lampe zur Ausrichtung auf eine gerade Oberfläche; eine geneigte Oberfläche wirkt sich negativ auf das Gleichgewicht aus. Ziehen Sie bei Bedarf die Muttern an, bis der Schirm und die Gelenkarme sich in jeder Ausrichtung selbst tragen. Um Schäden aufgrund unverhältnismäßiger Kräfteinwirkung zu vermeiden, sollten Sie bei der Standortwahl den Bewegungsradius und die Produkteigenschaften beachten. Es ist darüber hinaus ratsam, den Lampenschirm vor Ausrichtung oder Neupositionierung abkühlen zu lassen.

WARTUNG

Vor der Reinigung oder Wartung sollte die Lampe immer ausgeschaltet und von der Stromversorgung getrennt werden. Lassen Sie den Lampenschirm abkühlen.

Reparaturen und Ersatz von beschädigten Kabeln sollten nur von einem ausgebildeten Elektriker, Anglepoise® Ltd. oder einem autorisierten Vertreter ausgeführt werden. Ihr Produkt sollte nur in trockenen Innenräumen verwendet werden.

Bitte beachten Sie, dass Ersatzbirnen die maximale Wattzahl nicht überschreiten dürfen, die auf dem Lampenschirm angegeben ist.

QUALITÄT UND SICHERHEIT

Dieses Produkt entspricht den relevanten Normen und ist entsprechend gekennzeichnet. Der Mindestabstand zu beleuchteten Objekten und Oberflächen beträgt 0,2 Meter. Nominalspannung 220V-240V AC / 50-60Hz.

INSTRUCCIONES:

1. Retire la base del embalaje y sitúela en una superficie horizontal.
2. Sujete los dos muelles exteriores a la lámpara.
3. Coja la lámpara y colóquela sobre la base. Asegúrese de que está bien asentada.
4. Introduzca los tornillos prisioneros de fijación utilizando la llave Allen proporcionada.
5. Enrosque la bombilla.
6. Enchufe el dispositivo y enciéndalo mediante el interruptor eléctrico.

AJUSTE

Su lámpara Anglepoise® es un producto equilibrado de forma precisa. Para ajustar la lámpara, sitúela en una superficie horizontal, ya que una superficie inclinada alterará el equilibrio. Si es necesario, apriete las tuercas cuidadosamente hasta que la pantalla y los brazos se sostengan en cualquier posición. Para evitar el daño causado por aplicar una fuerza excesiva, por favor tenga cuidado con el nivel de movimiento y las características del producto. También es aconsejable dejar enfriar la pantalla antes de ajustarla o cambiarla de posición.

MANTENIMIENTO

Antes de limpiarla o realizar tareas de mantenimiento, desconecte y desenchufe siempre el aparato de la toma de corriente. Además, deje enfriar la pantalla.

La reparación y la sustitución de cables dañados solo deberían estar efectuadas por un electricista cualificado, Anglepoise® Ltd o un representante autorizado.

Solo debería utilizarse el producto en un entorno seco y en interiores.

Es esencial que las bombillas de repuesto no superen el voltaje máximo indicado en la pantalla.

CALIDAD Y SEGURIDAD

Este producto lleva una marca que demuestra su conformidad con las normas pertinentes. La distancia mínima de funcionamiento desde objetos y superficies iluminados es de 0,2 m. Voltaje nominal: 220V-240V AC / 50-60Hz.

ISTRUZIONI

1. Rimuovere la base dalla confezione e posizionarla su una superficie piana.
2. Attaccare le due molle esterne alla lampada.
3. Posizionare la lampada sulla base, assicurandosi che sia completamente inserita.
4. Avvitare il perno filettato di fissaggio usando la brugola fornita in dotazione.
5. Avvitare la lampadina.
6. Collegare la spina di alimentazione e accendere il prodotto usando l'interruttore.

REGOLAZIONE

La lampada Anglepoise® è un prodotto di precisione. Per regolare la lampada, posizionarla su una superficie piana, poiché un piano inclinato ne comprometterebbe l'equilibrio. Se necessario, serrare con cura i dadi fino a quando il paralume e i bracci non siano in grado di rimanere fermi in qualsiasi posizione. Per evitare danni causati dall'impiego di una forza eccessiva, si consiglia di fare attenzione con l'ampiezza dei movimenti e alle caratteristiche specifiche del prodotto. Si consiglia inoltre di lasciare che il paralume si raffreddi prima di effettuare una regolazione o un riposizionamento.

MANUTENZIONE

Prima di procedere alla pulizia o alla manutenzione del prodotto, spegnerlo, staccare la spina dalla presa elettrica e lasciare che il paralume si raffreddi.

Gli interventi di riparazione o di sostituzione di cavi danneggiati devono essere effettuati esclusivamente da un elettricista qualificato, da Anglepoise® Ltd o da un suo rappresentante autorizzato.

Il prodotto deve essere utilizzato al coperto e in un ambiente asciutto.

È molto importante che qualsiasi lampadina di ricambio non ecceda la potenza massima indicata all'interno del paralume.

QUALITÀ E SICUREZZA

Questo prodotto è contrassegnato per dimostrarne la conformità alle direttive applicabili. La distanza operativa minima dagli oggetti illuminati è di 0,2 metri. Tensione nominale: 220V-240V AC / 50-60Hz.

PRODUCT WARRANTY:

For warranty information, please visit:

UK & International: www.anglepoise.com/warranty

US & Canada: us.anglepoise.com/warranty

NEWSLETTER:

Sign up to the Anglepoise® newsletter for the latest news and updates at:

UK & International: www.anglepoise.com/newsletter

US & Canada: us.anglepoise.com/newsletter

DOWNLOADS:

For news, technical information, CAD files, images and the latest Anglepoise® brochure, please visit:

files.anglepoise.com

CONTACT:



UK Headquarters:

Anglepoise Ltd
A10 Railway Triangle
Walton Road
Farlington
Hampshire
England
PO6 1TN



UK & International:

+44 (0) 2392 224450

North & South America:

+1 (888) 5193225

www.anglepoise.com

technical@anglepoise.com

Find @Anglepoise On



ANGLEPOISE®

Type Range | Designed by Sir Kenneth Grange

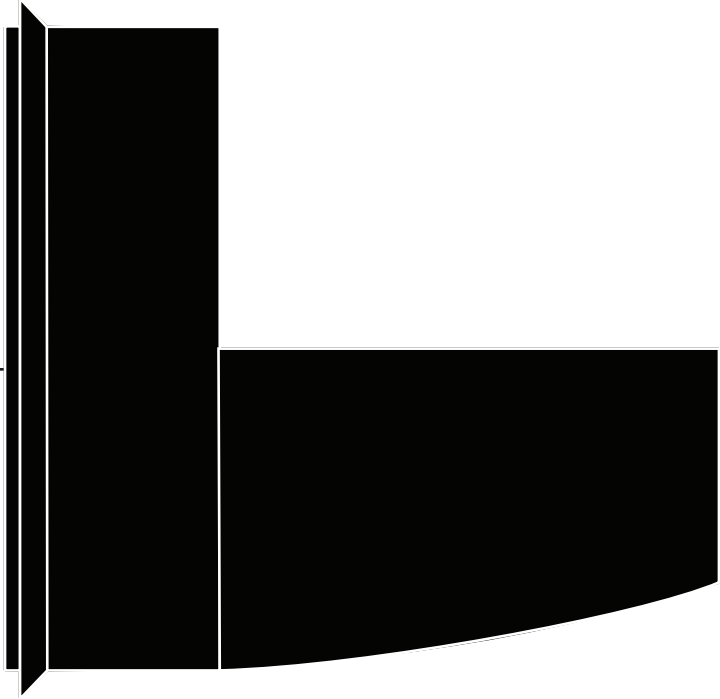

Type Range
Wall Bracket

Type Range Wall Bracket

Please read these instructions in conjunction with those included with the desk lamp. They will cover additional product details, electrical and safety information relating specifically to the lamp.

Veuillez lire ces instructions conjointement avec celles fournies avec la lampe de bureau. Elles aborderont des détails complémentaires sur les produits, ainsi que des informations électriques et de sécurité spécifiquement liées à la lampe.

Bitte lesen Sie sich diese Anleitung zusammen mit der dem Lieferumfang der Schreibtischlampe beigelegten Anleitung durch. Sie behandeln zusätzliche Produktdetails, elektrische Daten und Sicherheitshinweise, die sich speziell auf die Lampe beziehen.

Si prega di leggere queste istruzioni assieme a quelle incluse nella lampada da scrivania. Tali istruzioni forniscono informazioni aggiuntive sul prodotto, informazioni sui rischi elettrici e sulla sicurezza che riguardano specificatamente la lampada.

Por favor, lea estas instrucciones en relación con las incluidas con la lámpara de escritorio. Cubrirán detalles adicionales del producto e información eléctrica y de seguridad relativa específicamente a la lámpara.

The Type Range Wall Bracket is only compatible with:
Type 75™ Desk Lamp, Type 75™ Mini Desk Lamp and Type 1228™ Desk Lamp.

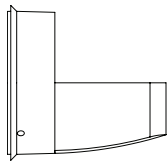

Type Range Wall
Bracket

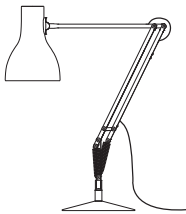

Type 75™ Desk Lamp

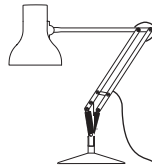

Type 75™ Mini
Desk Lamp

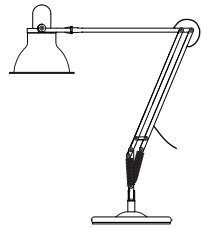

Type 1228™ Desk Lamp

ASSEMBLY PARTS & TOOLS:

Your Anglepoise® comes supplied with everything you need to assemble and install your product. The assembly parts and tools you'll find in the box are:

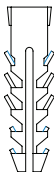

Rawl Plugs
2x 100214



Screws
2x 100215

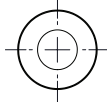

Rubber
Grommet
1x 100924

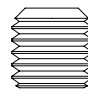

Anglepoise®
Grub Screw
1x 100127

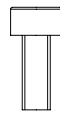

Anglepoise®
M3 Cap
Head Screw
1x 100925



Anglepoise®
Hex Key
1x 100217

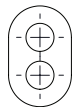

Strain Relief
1x 100927

PARTS NOT TO SCALE

BRACKET PREPARATION

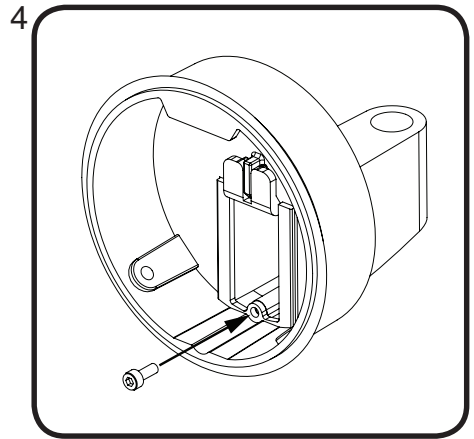
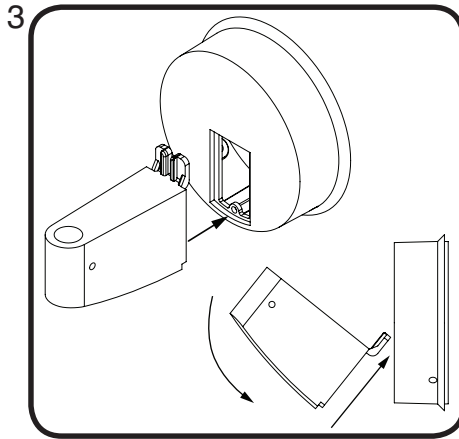
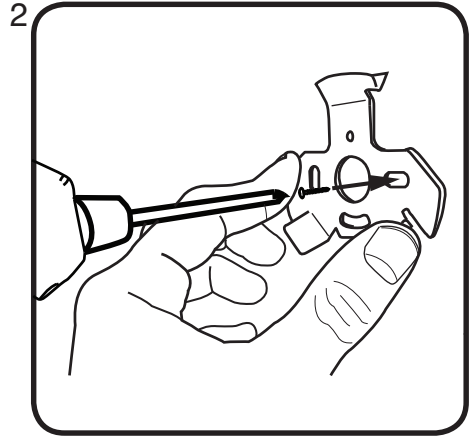
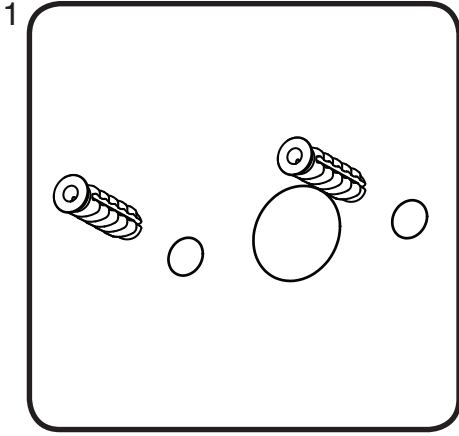

OPTIONAL OPTIONAL

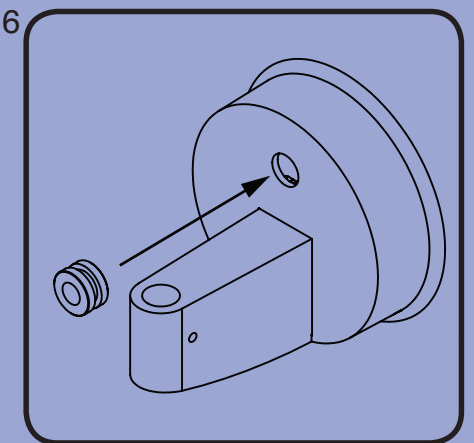
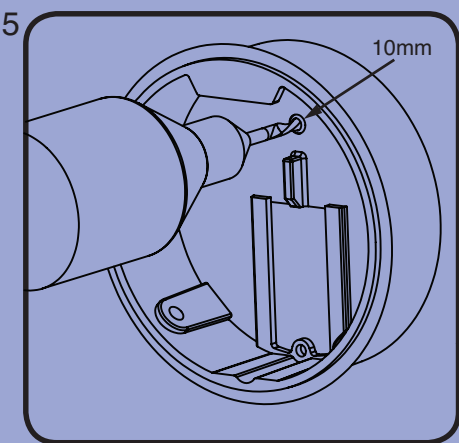

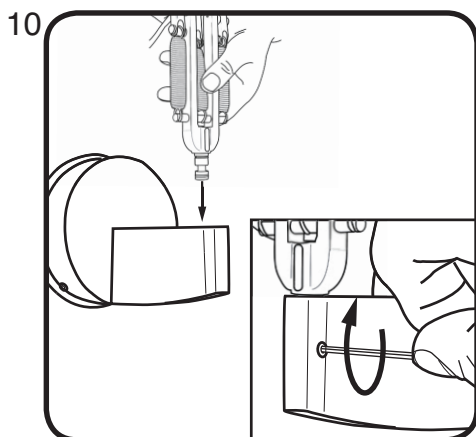
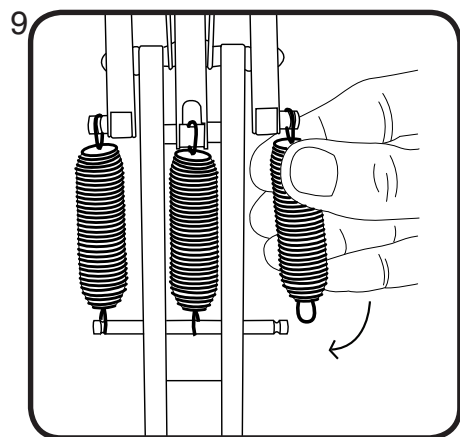
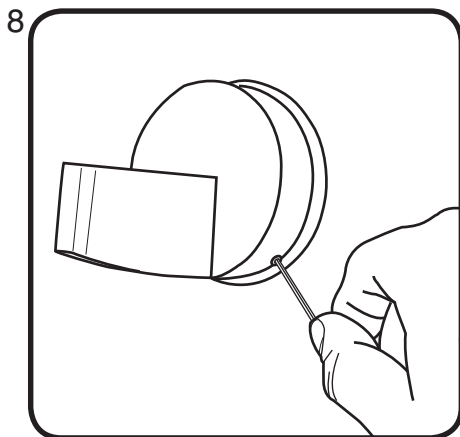
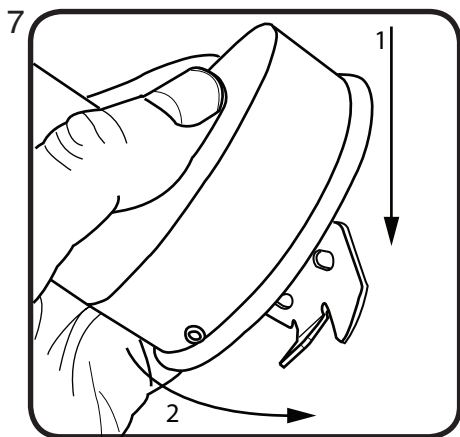

OPTIONAL
OPTIONAL

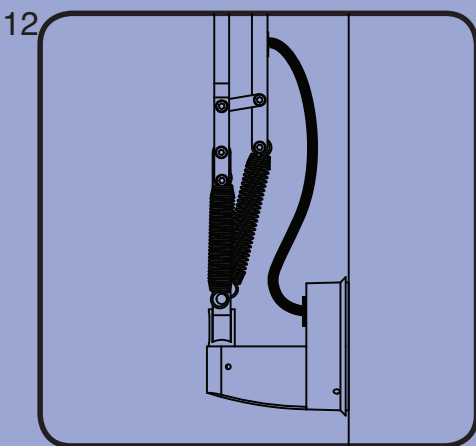
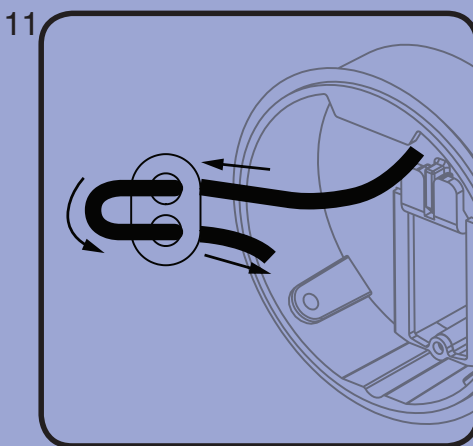

INSTRUCTIONS:

1. Drill 2x holes in wall and insert Rawl Plugs (100214) provided.
2. Using the Wall Screws (100215) provided, fix Back-plate to wall.
3. Insert Type Range Wall Bracket Arm into Sconce.
4. Use Cap Head Screw (100925) enclosed to secure Bracket Arm in place.
5. (Optional) Drill the Sconce ready for the Rubber Grommet using a 10mm drill in the hole situated on the rear face of the Sconce for guidance.
6. (Optional) Fit Rubber Grommet (100924) into the drilled hole.
7. Hang the bracket on to the Back-plate as shown.
8. Screw in the 2x Grub Screws to secure the Wall Bracket.
9. Attach the two outer Springs to the lamp.
10. Place your Type Range Anglepoise light into the Wall Bracket carefully feeding the spigot into its housing; then tighten the Grub Screw (100938) into position on the side of the Bracket.
11. (Optional) If hard wiring; feed the power cable of your Anglepoise lamp through the Grommet. Insert cable through strain relief (100927).
12. (Optional) Hard-wiring should always be undertaken by a professional, please consult a qualified Electrician.

ADJUSTMENT

Your Anglepoise® is a finely balanced product. If necessary, carefully tighten the nuts until the shade and arms support themselves in any position. To avoid damage caused by excessive force, please take care with the movement range and characteristics of your product. It is also advisable to allow the shade to cool before adjustment or repositioning.

MAINTENANCE

Prior to cleaning or maintenance, always switch off and disconnect from the electricity supply and allow the shade to cool. **Repairs and the replacement of damaged cables or electrical parts should only be carried out by a qualified electrician, an authorised distributor or by Anglepoise® Ltd.** Your product should only be used in a dry indoor environment.

It is essential that any replacement bulbs do not exceed the maximum wattage indicated inside the shade.

QUALITY AND SAFETY

This product is marked to demonstrate conformity with relevant directives.

INSTRUCTIONS D'ASSEMBLAGE:

1. Percez 2 trous dans le mur et insérer des bouchons Rawl (100214) fournis.
2. À l'aide des vis murales (100215) fournies, fixez la plaque arrière au mur.
3. Insérez le bras du support mural de la gamme de type dans l'applique.
4. Utilisez la vis à tête creuse (100925) pour fixer le bras du support en place.
5. (Facultatif) Percez l'applique prête pour le passe-fil en caoutchouc à l'aide d'un foret de 10 mm dans le trou situé sur la face arrière de l'applique pour le guidage.
6. (Facultatif) Montez le passe-fil en caoutchouc (100924) dans le trou percé.
7. Accrochez le support à la plaque arrière comme illustré.
8. Vissez les 2 vis Grub pour fixer le support mural.
9. Fixez les deux ressorts extérieurs à la lampe.
10. Placez le luminaire de type de gamme Anglepoise dans le support mural en introduisant soigneusement le robinet dans son boîtier; Puis serrez la Vis Grub (100938) en position sur le côté du Support.
11. (Facultatif) Si le câblage est dur; Alimentez le câble d'alimentation de votre lampe Anglepoise à travers le passe-fil. Insérez le câble dans le dispositif de décharge de traction (100927).
12. (Facultatif) Le câblage doit toujours être effectué par un professionnel, veuillez consulter un électricien qualifié.

RÉGLAGE

Votre Anglepoise® est un produit parfaitement équilibré. Si nécessaire, resserrez les vis avec précaution jusqu'à ce que l'abat-jour et le bras s'équilibrent dans la position choisie. Pour éviter un dommage par excès de force, respectez l'amplitude de mouvement et les caractéristiques du produit. Il est également recommandé de laisser l'abat-jour refroidir avant d'effectuer un réglage ou un déplacement.

ENTRETIEN

Avant nettoyage ou entretien, éteignez la lampe par les interrupteurs, débranchez l'alimentation électrique et laissez refroidir l'abat-jour. La réparation et le remplacement des câbles ou composants électriques endommagés ne doivent être entrepris que par un électricien qualifié, par un distributeur agréé ou par Anglepoise® Ltd. Votre produit ne doit être utilisé qu'à l'intérieur et à l'abri de l'humidité. Pour les ampoules de remplacement, il est essentiel de respecter la puissance maximum indiquée à l'intérieur de l'abat-jour.

QUALITÉ ET SÉCURITÉ

Ce produit est labellisé conformément aux réglementations applicables.

ANLEITUNG:

1. Bohren Sie 2x Löcher in die Wand und bauen Sie die Rawl Plugs (100214) ein.
2. Verwenden Sie die mitgelieferten Wandschrauben (100215), um die Rückwand an der Wand zu befestigen.
3. Setzen Sie den Typ Range-Wandhalterungsarm in den Sconce ein.
4. Verwenden Sie die Kapfenkopfschraube (100925), um den Halterungsarm zu befestigen.
5. (Optional) Bohren Sie den Sconce für die Gummidichtung mit einem 10mm-Bohrer in das Loch auf der Rückseite des Sconce.
6. (Optional) Bauen Sie die Gummidichtung (100924) in das Bohrloch ein.
7. Hängen Sie die Halterung wie abgebildet auf die Rückplatte.
8. Schrauben Sie die 2x Madenschrauben ein, um die Wandhalterung zu sichern.
9. Befestigen Sie die beiden äußeren Federn an der Lampe.
10. Platzieren Sie die Typ Range-Winkellampe in der Wandhalterung und bringen Sie den Zapfen vorsichtig in das Gehäuse ein. Ziehen Sie dann die Madenschraube (100938) in die Position auf der Seite der Halterung.
11. (Optional) Bei harter Verdrahtung: Führen Sie das Netzkabel Ihrer Winkellampe durch die Tülle. Führen Sie das Kabel durch die Zugentlastung (100927) ein.
12. (Optional) Die harte Verdrahtung sollte immer durch einen Fachmann durchgeführt werden. Bitte wenden Sie sich an einen qualifizierten Elektriker.

Innenseite des Lampenschirmes angegeben ist.

QUALITÄT UND SICHERHEIT

Dieses Produkt wurde als konform mit den relevanten gesetzlichen Normen und Bestimmungen ausgezeichnet.

JUSTIERUNG

Ihr Anglepoise® ist ein sorgfältig ausbalanciertes Produkt. Falls nötig ziehen Sie bitte die Muttern sorgfältig an, bis der Lampenschirm und die Arme der Lampe in jeder Position einen sicheren Halt haben. Um Schäden durch zu großen Kräfteinsatz zu vermeiden sollten Sie sich bitte zunächst mit dem Bewegungsspielraum und den anderen Charakteristika Ihres Produktes vertraut machen. Es empfiehlt sich darüber hinaus, dem Lampenschirm vor der Justierung oder Neueinstellung ausreichend Zeit zum Abkühlen zu geben.

WARTUNG

Vor dem Reinigen oder Wartungsarbeiten müssen Sie die Lampe stets ausschalten und vom elektrischen Stromnetz trennen, und Sie müssen dem Lampenschirm ausreichend Zeit zum Abkühlen geben. Reparaturen und der Ersatz von beschädigten Kabeln oder elektrischen Teilen sollten nur durch qualifizierte Elektriker, einen autorisierten Vertriebspartner oder durch Anglepoise® Ltd. vorgenommen werden. Sie sollten dieses Produkt lediglich in einer trockenen Umgebung innerhalb von geschlossenen Räumen verwenden.

Es ist äußerst wichtig, dass alle Ersatzglühlampen nicht die maximale Wattzahl überschreiten, die auf der

ISTRUCCIONES:

1. Taladre 2 orificios en la pared e inserte los tacos (100214) incluidos.
2. Utilizando los tornillos de pared (100215) incluidos, fije la placa posterior a la pared.
3. Inserte el brazo del soporte de pared Type Range dentro del aplique.
4. Utilice el tornillo de cabeza cilíndrica (100925) incluido, para fijar el brazo del soporte en su lugar.
5. (Opcional) Taladre el aplique preparado para el ojal de goma con un taladro de 10 mm, en el agujero situado en la cara trasera del aplique para orientación.
6. (Opcional) Coloque el ojal de goma (100924) en el orificio perforado.
7. Cuelgue el soporte en la placa posterior como se muestra.
8. Atornille los 2 tornillos prisioneros para fijar el soporte de pared.
9. Fije los dos resortes externos a la lámpara.
10. Coloque la lámpara Anglepoise Type Range en el soporte de pared, alimentando cuidadosamente la espiga en su carcasa. Luego apriete el tornillo prisionero (100938) en su posición en el lado del soporte.
11. (Opcional) Si el cableado es duro, alimente el cable de alimentación de su lámpara Anglepoise a través del pasacables. Inserte el cable a través de la carcasa de protección (100927).
12. (Opcional) El cableado duro siempre debe ser realizado por un profesional. Por favor, consulte a un electricista cualificado.

REGULACIÓN

Su Anglepoise® es un producto muy equilibrado. Si es necesario, apretar con cuidado las tuercas hasta que la pantalla y los brazos se mantengan por sí solos en cualquier posición. Para evitar daños causados por fuerza excesiva, tener cuidado con el rango de movimiento y las características del producto. También es aconsejable permitir que la pantalla se enfríe antes de ajustar o reposicionar.

MANTENIMIENTO

Antes de la limpieza o mantenimiento, apagar siempre y desconectar de la red eléctrica y dejar que la pantalla se enfríe. Las reparaciones y sustitución de los cables dañados o piezas eléctricas solo deben ser realizadas por un electricista cualificado, un distribuidor autorizado o por Anglepoise® Ltd. El producto sólo debe utilizarse en un ambiente interior seco.

Es esencial que las bombillas de repuesto no superen la potencia máxima indicada en el interior de la pantalla.

CALIDAD Y SEGURIDAD

Este producto está marcado para demostrar la conformidad con las directivas pertinentes.

ISTRUZIONI:

1. Praticare due fori nel muro ed inserire tasselli (100214) in dotazione.
2. Utilizzando le viti (100215) fornite, fissare la piastra posteriore alla parete.
3. Inserire la staffa a parete Type Range nel portalampada.
4. Utilizzare la chiave a testa esagonale (100925) già presente per fissare la staffa in posizione.
5. (Facoltativo) Forare il portalampada per inserire la guaina in gomma con una punta per trapano da 10 millimetri nel foro situato sul lato posteriore del portalampada per l'orientamento.
6. (Facoltativo) Inserire la guaina in gomma (100924) nel foro.
7. Fissare la staffa alla piastra posteriore come mostrato.
8. Avvitare i due grani per fissare la staffa alla parete.
9. Fissare le due molle esterne alla lampada.
10. Posizionare la Anglepoise Type Range nella staffa a parete inserendo con attenzione il braccetto nella sua sede; quindi serrare il grano (100938) sul lato della staffa.
11. (Facoltativo) In caso di cablaggio fisso; far passare il cavo di alimentazione della lampada Anglepoise attraverso la guaina. Inserire il cavo attraverso il passacavi (100927).
12. (Facoltativo) Il cablaggio fisso deve essere sempre effettuato da un professionista, si prega di consultare un elettricista qualificato.

REGOLAZIONE

La vostra Anglepoise® è un prodotto finemente bilanciato. Se necessario, serrare tutti i dadi fino a che il paralume e i bracci non rimangono fermi in ogni posizione. Per evitare danni dovuti da eccessivo sforzo, tenere in conto la gamma di movimenti e le caratteristiche del vostro prodotto. È consigliato far raffreddare il paralume prima di regolarlo o riposizionarlo.

MANUTENZIONE

Prima di effettuare pulizie o manutenzione, spegnere sempre la lampada e scollegarla dalla presa di corrente e lasciare raffreddare il paralume. Riparazioni e rimpiazzo di cavi o di parti elettriche danneggiate, devono essere eseguiti solo da tecnici qualificati, da un distributore autorizzato o dalla Anglepoise® Ltd. Il prodotto dovrebbe essere utilizzato solo in ambiente interno e asciutto.

È essenziale che le lampadine di ricambio non eccedano il wattaggio previsto ed indicato all'interno del paralume.

QUALITÀ E SICUREZZA

Questo prodotto è conforme alle norme rilevanti del settore.

PRODUCT WARRANTY:

For warranty information, please visit:

UK & International: www.anglepoise.com/warranty

US & Canada: us.anglepoise.com/warranty

NEWSLETTER:

Sign up to the Anglepoise® newsletter for the latest news and updates at:

UK & International: www.anglepoise.com/newsletter

US & Canada: us.anglepoise.com/newsletter

DOWNLOADS:

For news, technical information, CAD files, images and the latest Anglepoise® brochure, please visit:

files.anglepoise.com

CONTACT:



UK Headquarters:

Anglepoise Ltd
A10 Railway Triangle
Walton Road
Farlington
Hampshire
England
PO6 1TN



UK & International:

+44 (0) 2392 224450

North & South America:

+1 (888) 5193225

www.anglepoise.com

technical@anglepoise.com

Find @Anglepoise On



ANGLEPOISE®